

# Czyszczenie kotłów grzejnych



**Ruwac**  
odkurzacze przemysłowe

# Kompleksowe rozwiązanie – czyszczenie połączone z odpylaniem

Wszystkie odspojone cząstki są odsysane za pomocą pistoletu ssącego oraz, w przypadku dużych ilości zanieczyszczeń, oddzielone w odpylaczu wstępnym. Nałożone obracające się narzędzie rozluźnia pozostałości zapychające wewnątrz rury.

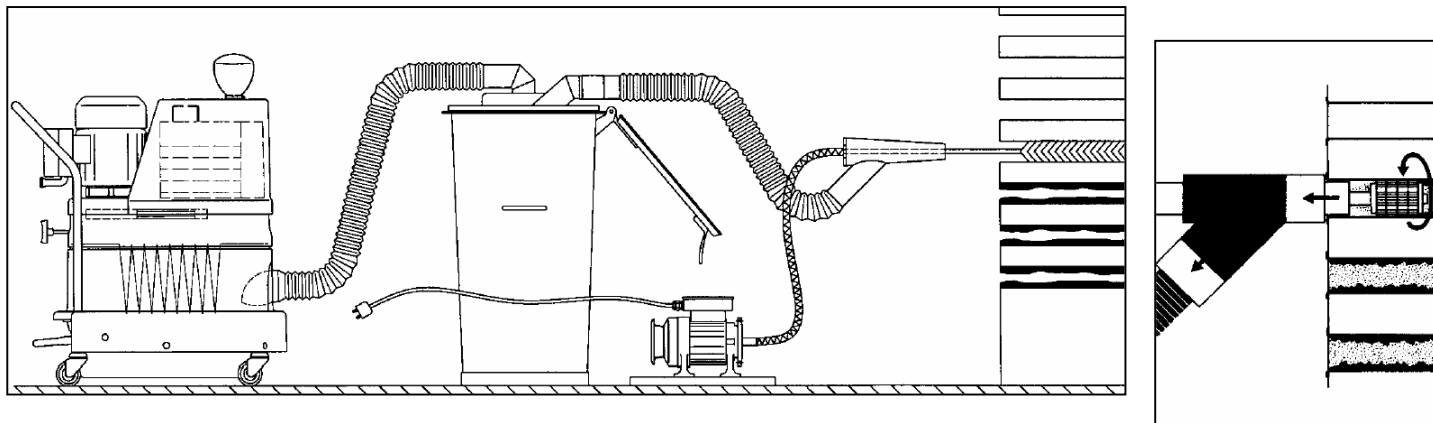

## Zalety systemu

- ⊙ Możliwość czyszczenia rur kotłowych o średnicy wewnętrznej od 35 do 100 mm i długości do 9 m
- ⊙ Prowadzenie prac w atmosferze wolnej od pyłu
- ⊙ Zbieranie zassanego materiału do pojemnika na śmieci

## Agregaty napędowe

Dostępne są specjalne silniki na wszystkie używane powszechnie rodzaje prądu i napięcia, również w izolacji odpornej na warunki tropikalne, w wykonaniu przeciwwybuchowym jak również na niskie napięcie 42 V oraz z transformatorem bezpieczeństwa. Dostarczany jest agregat napędowy przenośny, przejezdny, podwieszony, w trwałej obudowie drewnianej, na desce lub płycie metalowej, z wyłącznikiem nożnym i kablem zasilającym, zainstalowane w stanie gotowym do pracy.

## Walki giętkie

Dostarczane mogą być walki o grubość  $\varnothing$  32 mm w różnych długościach (4, 6, 8 lub 10 m), dzięki czemu mogą być dostosowane do danego kotła. Walki te są zaopatrzone w specjalne chwytaki osadzone na łożyskach kulkowych, gwinty dla narzędzi wymiennych, ocynkowane metalowe węże ochronne, zaciski przyłączeniowe silnika i matrycę do znakowania.

## Narzędzia do czyszczenia



**Narzędzia do ostukiwania** usuwają stwardniałe i spieczone osady (kamień kotłowy) z wnętrza rur począwszy od średnicy w świetle  $\varnothing$  35 mm, oraz osady z wnętrza rur o średnicy wewnętrznej od około 56 mm do 100 mm. **Szczotki drucziane** do czyszczenia wnętrza rur usuwają słabo przywierające narosty.

NIEMCY  
Ruwac Industriesauger GmbH  
Westhoyeler Str. 25  
49328 Melle-Riemsloh  
Postfach 11 46  
49310 Melle  
Telefon +49 52 26/98 30-0  
Telefax +49 52 26/98 30-44  
<http://www.ruwac.de>

POLSKA  
Ruwac Polska  
ul. Metalowców 13  
41-500 Chorzów  
Tel. +48 600 320 279  
Tel. +48 664 483 939  
Tel./Fax. +48 32 760 95 99  
[ruwac@ruwac.pl](mailto:ruwac@ruwac.pl)  
<http://www.ruwac.pl>

**Ruwac**  
odkurzacze przemysłowe